

agenda

Lezingen thema ' Peilingen'

Groeten

De groet neemt een belangrijke plaats in ons leven in. Hij behoort tot de 'liturgie' van het leven van alledag.

We voelen dat het niet gaat om: zomaar ergens met de deur in huis vallen of zomaar weglopen. De groet begrenst de ontmoeting in welkom en afscheid.

Als iets duidelijk maakt hoe het tussen mensen gesteld is, dan is het wel de wijze waarop zij elkaar groeten. Een begroeting kan hartelijk en minder hartelijk zijn. De vader uit de gelijkenis van de verloren zoon zag zijn zoon al in de verte aankomen, *'rende op hem af, viel hem om de hals en kuste hem'*. Het is pijnlijk als er niet meer dan een kort knikje van af kan, of erger nog als we genegeerd worden. De meesten van ons kennen een grote gevoeligheid voor de wijze waarop zij worden begroet.

De groet en de wijze van groeten hebben alles te maken met ons sociaal prestige. Wie wordt aan wie voorgesteld? Degene aan wie iemand wordt voorgesteld is vanzelfsprekend belangrijker. Wat een vreugde voor ons als wij in een groot gezelschap door veel mensen begroet worden of, mooier nog, als iemand van betekenis in dat gezelschap ons groet. In zijn rede tot de Schriftgeleerden en Farizeeën (Mattheus 23: 5-7) zegt Jezus: *'Al hun daden zijn erop gericht om door de mensen gezien te worden (...) en zij hechten eraan op het marktplein eerbiedig te worden begroet...'*

De groet neemt in de bijbel een belangrijke plaats in. Het moment waarop christenen anders hebben te handelen dan de anderen, zegt Jezus in de Bergrede, is bij het groeten. Als je alleen je broeders en zusters groet, waarin doe je dan meer dan het gewone? (Mattheus 5:47)

Christen zijn zou je misschien een oefening in het groeten mogen noemen: tegen een ieder leren zeggen *'genade zij u en vrede'*.

Foeke Knoppers

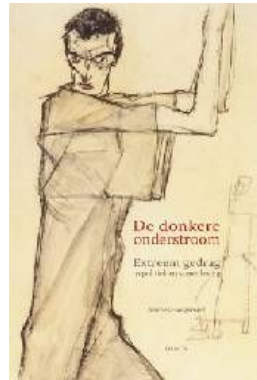

Titel : Extreem gedrag in de samenleving'
Spreker : Prof. Dr. Andries Hoogerwerf
Datum: donderdag 06 oktober
Tijd: 19.30 uur
Plaats: Remonstrantse kerk in Hengelo
(meer informatie: zie pag. 3)

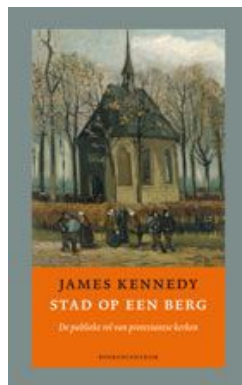

Titel : 'Kerk als contrasterende gemeenschap'
Spreker : Prof. Dr. James Kennedy
Datum: vrijdag 14 oktober
Tijd: 19.30 uur
Plaats: Remonstrantse kerk in Hengelo
(meer informatie: zie pag. 3)

Cursussen / Gesprekskring

Gesprekskring 'Het Onze Vader'

Data: dinsdag 27 sept. 11 okt. 1, 15 en 29 nov.
Tijd: 10.00 - 11.30 of 20.00 - 21.30 uur.

Cursus 'Inleiding over Spinoza'

Data: donderdag 22 sept. 06 en 13 okt. 3 en 10 nov.
Tijd: 10.00 - 11.30.

Cursus 'Denken over God'

Data: donderdag 20 en 27 okt. en 3 nov.
Tijd: 20.00 - 21.30.
of: vrijdag 21 en 28 okt. en 4 nov.
van: 14.00 - 15.30 uur.

Voor alle cursussen en kringen geldt:

Plaats: Remonstrantse kerk in Hengelo
Opgave: ds. F. Knoppers, fkoppers@hetnet.nl
tel. 055-57 86 818 of 06 22 13 56 13.

Eettafel

dinsdag 11 oktober: 17.00 - 19.00 uur in de kerk; uw opgave graag via de lijst in de ontmoetingsruimte of bij Greetje Knol, tel 074- 247 06 37.
(zie ook pag. 3)

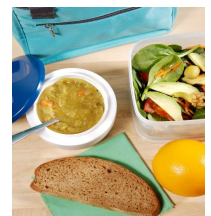

Bericht uit de kerkenraad



Op 7 september waren wij na de vakantie als kerkenraad weer compleet. Ria Spruit is gelukkig weer volledig inzetbaar om onze club met

verve voor te zitten. Marianne van Waveren legt de laatste hand aan het nieuwe beleidsplan. De kerkenraad heeft de afgelopen maanden met de diverse commissies over de inhoud gesproken. Zo blijven wij bij elkaar betrokken. Wij keken terug op een geslaagd zomerprogramma met cursussen en zomerontmoetingen. Wat betreft de opkomst hebben wij het idee dat de mensen nog een beetje moeten wennen aan het feit dat er een mooi programma wordt aangeboden tijdens de zomermaanden. Er wacht ons nu een veelbelovend najaars- en winterprogramma met boeiende lezingen, kringen en cursussen. De financiën waren daarnaast een belangrijk agendapunt. Wat zijn de consequenties van de beleidsvoornemens voor de begroting? U hoort er binnenkort meer over. Het jeugd- en jongerenwerk vroeg ook de nodige aandacht. De 'technische club' heeft mooie plannen bedacht voor de jeugdactiviteiten gedurende de periode tot de kerst. Het wordt vast een mooi najaar.

Cor Langen

Bij de diensten

In oktober gaan een aantal gastpredikanten voor in onze gemeente. Op **2 oktober Ds. S. Bouman**. Ds. Bouman is emeritus-predikant van de Remonstrantse Broederschap. Hij stond o.a. in Naarden/Bussum en Groningen. Sinds zijn emeritaat (2007) is hij werkzaam in Friedrichstadt. Toen hij in 2007 afscheid nam van de Remonstrantse Gemeente Groningen verscheen van zijn hand het mooie boekje 'Gebeden' (Skandalon, 2007).

In de dienst van **9 oktober hoopt Dr. T.R. Barnard** voor te gaan. Dr. Barnard is predikant van de Remonstrantse Gemeente Rotterdam. In 2006 promoveerde hij op het proefschrift 'Van 'verstoten kind' tot belijdende kerk' waarin hij de geschiedenis van ons kerkgenootschap in de jaren 1850-1940 beschrijft. Er is een handelsuitgave van dit proefschrift verschenen dat ik u van harte kan aanbevelen. (De Bataafsche Leeuw, Amsterdam 2006).

In de dienst van **30 oktober hopen wij Ds. Y. Poppinga** te begroeten. Ds. Poppinga is predikante van de Remonstrantse Gemeente Alkmaar. Eerder stond zij in Deventer en Amsterdam. Ds. Poppinga is naast theologe ook juriste en doceerde in de jaren 90 privaatrecht aan de R.U. Twente.

Foeke Knoppers

In Memoriam Hendrica Aleida Leppink-Nijenhuis

Op 17 augustus is Aleid Leppink te Enschede overleden op 90 jarige leeftijd.

Aleid Nijenhuis werd geboren op 17 maart 1921 te Delft. Zij was de enige dochter van wat oudere ouders en werd erg verwend. Zij voelde zich vroeger vaak een prinsesje. Zij bezocht het gymnasium, wilde graag binnenhuis-architectuur gaan studeren, maar toen zij 19 jaar was, brak de 2e Wereldoorlog uit. Op 29 maart 1939 is Aleid toegetreden tot de Remonstrantse Gemeente in Delft. In de oorlog verzorgde Aleid gewonden in Rotterdam na het bombardement. Zij verloor 2x een verloofde in de oorlog. Dat maakte ook dat zij de draad na 1945 moeilijk kon oppakken.

In 1947 ontmoette Aleid haar man in Enschede bij gemeenschappelijke vrienden.

Haar man is in 1989 overleden.

Zij werd herinnerd door haar 5 kinderen en 1 van haar kleinkinderen als een vlotte, gastvrije moeder/ oma voor wie niets teveel was. Het was in Enschede bij haar thuis altijd een zoete inval.

Zij bezocht samen met haar 3e dochter, die ook in Enschede woont, vele toneelvoorstellingen en concerten. Sinterklaasavonden en Pasen waren een grote familiebijeenkomst waar Aleid de spil van was.

Jaren geleden werd de gezondheid van Aleid slechter en de laatste 3 jaren verbleef zij in het Lindenhof.

Zij moest nu meer een beroep doen op Bernadine, haar dochter, die zichzelf altijd zoveel geholpen had.

Bij de afscheidsdienst werden gedichten geciteerd van Imre Heytze en Ed Hoornik. De pianolerares van Aleid speelde Bach en de romance van Beethoven. Een muziekstuk waar Aleid zelf bij haar les altijd mee wilde eindigen.

Aleid Leppink droeg het gedachtegoed van de Remonstranten een warm hart toe.

Voor de vrijheid en verdraagzaamheid spraken haar aan. Toch kwam zij na het overlijden van haar man niet meer in de kerk.

Zij las Passant en hield zich zo op de hoogte van het Remonstrantse wel en wee.

Vóór haar overlijden gaf zij haar kinderen aan nieuwsgierig te zijn voor wat hierna komt.

Wij hopen dat zij rust in vrede.

Simone van Donselaar

Personalia

Overleden op 17 augustus:

Mw. H.A. Leppink-Nijenhuis, Enschede, lid.

Verhuisd per 1 sept.:

Mw. M.AH. (Mia) Schrijver-Houben, Hengelo, lid, naar Termaat Huis, 's-Gravenwetering 98, 3062 SJ Rotterdam,

Nieuwe leden:

Mw. A.E. (Liesbeth) Fockema Andreae, Hengelo

Dhr. J. (Jan) Vervoort, Enschede

Nieuwe vrienden:

Dhr. P. (Peter) Hofman, Enschede

Mw. H.E.I.I. (Heddy) Hummelen, Enschede

Dhr. G.J. (Gerrit-Jan) Winters, Hengelo

Mw. J. (Jeanine) van Zomeren, Hengelo.

Eettafel dinsdag 11 oktober



De diaconie nodigt iedereen uit die het gezellig vindt om samen in de kerk te eten. Er is een drankje en een klein inhoudelijk programma vooraf, daarna een maaltijd verzorgd door de diaconie. Als u wilt, kunt u gehaald en thuisgebracht worden.

dinsdag 11 oktober: 17.00 - 19.00 uur in de kerk

uw opgave graag via de lijst in de ontmoetingsruimte of bij Greetje Knol, tel 074- 247 06 37

Cursus 'Denken over God'

In deze cursus wordt aandacht besteed aan de betekenis van het 'denken'. De vrijzinnige wijze van geloven wordt wel eens omschreven als 'denkend geloven'. Wat wordt daarmee bedoeld? Heb je eigenlijk wel aan het denken voor je geloof (en wat doe je als je denkt?)? Moet het geloven het niet hebben van spontaniteit en overgave?

In deze cursus wordt een poging gedaan om deze vragen te beantwoorden. Er worden korte inleidingen gehouden over denkers die al filosoferend meenden er niet aan te ontkomen om God ter sprake te brengen. (Whitehead, Levinas en Girard).

Data: donderdagavonden 20 en 27 okt. en 3 nov.

Tijd: 20.00-21.30 uur

of

Data: vrijdagmiddagen 21 en 28 okt. en 4 nov.

Tijd: 14.00-15.30 uur

Plaats: Remonstrantse kerk in Hengelo
(kerkenraadkamer)

Opgave: ds. F. Knoppers (fkoppers@hetnet.nl)
tel. 055-578 68 18 of 0622 13 56 13.

Lezingen thema 'Peilingen'

Het najaarsprogramma zou als titel 'peilingen' kunnen hebben. In een aantal lezingen peilen deskundigen (I) hoe het met onze samenleving gesteld is en wat de plaats van de kerk in die samenleving zou moeten zijn en (II) welke ontwikkelingen zich op spiritueel gebied voordoen en hoe de kerk daar op zou moeten reageren.

I Extreem gedrag in de samenleving

Spreker : Prof. Dr. Andries Hoogerwerf

Datum: donderdag 06 oktober

Tijd: 19.30 uur

Plaats: Remonstrantse kerk in Hengelo

Tot de wegwijzers naar een beschaafde samenleving behoren sinds de klassieke oudheid de kardinale of belangrijkste deugden: wijsheid, rechtvaardigheid, moed en gematigdheid. De tegenwoordige Nederlandse samenleving kenmerkt zich onder meer door de tegenpool van gematigdheid, namelijk een wijdverbreid extreem gedrag. Met het woord extreem is hier bedoeld: sterk afwijkend van gevestigde wettelijke of humane waarden en normen. Enkele van de gedaanten die extreem gedrag kan aannemen, zijn uitingen van onverdraagzaamheid, haat tegen minderheden, geweld en een ongeremd kapitalisme. Extreem gedrag kan men beschouwen als een poging om de onoverbrugbaar lijkende afstand tussen een bestaande en een gewenste situatie radicaal en snel te overbruggen. Tot de wegen naar het verminderen van extreem gedrag behoren het verkleinen van individuele en sociale problemen en het bevorderen van steun voor humane waarden .

Prof. Dr. A. Hoogerwerf is politicoloog. Hij is emeritus hoogleraar van de Universiteit Twente.

II 'Kerk als contrasterende gemeenschap'

Spreker : Prof. Dr. James Kennedy

Datum: vrijdag 14 oktober

Tijd: 19.30 uur

Plaats: Remonstrantse kerk in Hengelo

Wat is de plaats van de kerk in moderne, seculiere, democratische gemeenschappen?

Prof. James Kennedy heeft daar uitgesproken opvattingen over. Zijn boek 'Stad op een berg' (ondertitel: De publieke rol van protestantse kerken) is een krachtig pleidooi voor de kerk als een contrasterende gemeenschap 'die zowel onderdeel is van de seculiere samenleving als, net als kerktorens, daar boven uitstijgt.'

Prof. Dr. J.C. Kennedy is hoogleraar Nederlandse Geschiedenis sinds de Middeleeuwen aan de Universiteit van Amsterdam.

Ons kerkgebouw 50 jaar

Liedjes van ons gelegenheids-Cabaret:

Predikant: Ds. Foeke Knoppers,

Catechisanten: Roos Boonstra, Boudewine Bonebakker,
Iacob Hudig.

Uitstekende en onmisbare pianobegeleiding door
Caroline Deutman.



Voor wie luidt de klok?

I

*Deez' klok die luidde ooit alleen
voor trouwe remonstranten
verbonden in vrijzinnigheid
waren zij geestverwanten*

*Het geloof is niet meer wat het was
het is je eigen keuze
Luidt de klok nu ook voor hen
voor deze (solo-religieuzen)?*

II

*Deze klok die luidde ooit alleen
voor rationele remonstranten
zij dachten graag over het geloven na
en bekeken het van alle kanten*

*Maar het gevoel voor wat je niet vatten kan
en het besef van iets mysterisch
kreeg remonstranten in zijn greep
en zo werden ze (esoterisch)*

III

*Het geloof dat noemden wij toch ooit
'de vaste grond van wat wij hopen'
een zekerheid om met ferme tred
het levenspad te lopen*

*Maar twijfel kwam en ging niet weer
en was zo sterk levend
het beroofde ons van de zekerheid
en ons geloof werd (zwevend)*

IV

*Een dominee die zeker wist
dat God er niet kan wezen
maar desondanks geloven bleef
staat in zijn boek te lezen.*

*Luidt de klok voor hem of blijft het stil
en willen we er niet van weten?
Of zijn wij als hem die het zo zeker wist
en noemen onszelf (gelovig atheïst)*

V

*Het is feest vandaag in onze kerk
De klok laten we luiden
We doen het nu voor iedereen
En sluiten niemand buiten*

Slotlied

(melodie: Dans je de hele nacht met mij)



*Al zijn wij niet groot meer in getal
En is het duister wat de toekomst brengen zal
Onze financiën bepaald niet florissant
Vormt dit geen dissonant
Wij gaan blijmoedig de toekomst tegemoet
Elkaar tot stut en steun in voor- en tegenspoed
Vrijmoedig, open en vol verdraagzaamheid
Remonstrant in deze tijd
Spiritueel, gebenedijd
La la la etc..*

Uit het "verteluur" geklapt.

Startzondag; start van een nieuw winterseizoen voor de gemeente; start dus ook voor overleg met onze jeugd over de vraag of we weer onze schouders onder een nieuw project kunnen zetten.

Ondanks enkele scouting kampen waren er een aantal jongeren aanwezig. Uit de gesprekken met hen kristalliseerde een opmerkelijk idee uit.

In de periode tot kerst gaan we eenvoudige muziek-instrumenten maken. Daarmee kunnen dan liedjes begeleid worden, maar er kan ook meer. Misschien lukt het om zelf ook wat kerstliedjes te bedenken of in ieder geval een paar teksten.

En met dat al kunnen de jongelui dan ook zelf een bijdrage verzorgen aan het geplande kinderkerstfeest op zaterdag 24 december. Ze opperden namelijk dat die liedjes moesten passen in een kerstverhaal, dat bij die gelegenheid ook altijd verteld wordt.

Gaat dat allemaal lukken? Wie weet, in Twente zeggen we toch vaak: "KWW".

In ieder geval een prachtig initiatief van onze jongeren.

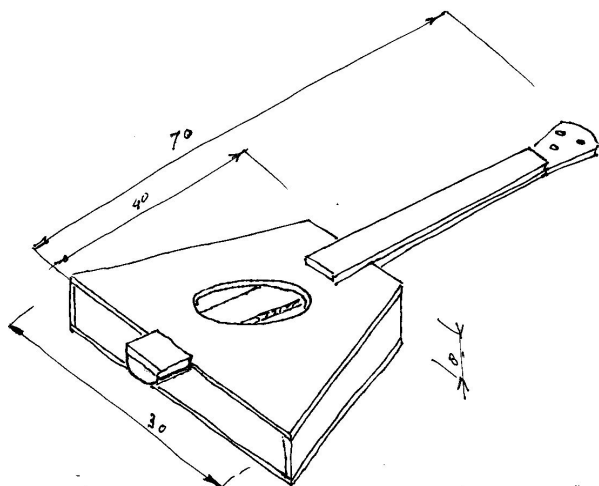

Een belangrijke mededeling is dat we vanaf oktober om de veertien dagen gaan werken !

De reden daarvoor is dat de leiding in de afgelopen periode nogal zwaar belast is geweest met het feit dat er elke week een activiteit was. Ook kwamen er signalen van enkele ouders dat ze die frequentie wat aan de hoge kant vonden. De **data voor de jeugdactiviteiten** ("verteluur") worden dan:

de zondagen 2, 16 en 23 oktober;

de zondagen 13 en 27 november;

zondag 11 december; vervolgens dus uitmondend in zaterdag 24 december.

Ten slotte kunnen we nog vermelden dat:

* er nog best plaats is voor nog een aantal jongelui,

* er nog steeds dringend behoefte is aan uitbreiding met begeleiders die op het gebied van technische handvaardigheid van wanten weten.

Renko Siemons

Heeft u al betaald?

September is de maand voor de penningmeester om eens te kijken hoe het met de inkomsten gaat.

Welke leden/vrienden keurig per maand of kwartaal betalen, wie alles al betaald heeft en wie nog niets.

De leden/vrienden (een twintigtal) die nog niet betaald hebben zijn voor mij de zorgenkindjes. Vaak gebeurt dit per ongeluk. Wilt u even nakijken of u voor dit jaar uw bijdrage al heeft betaald?

ING/Postbank: In de voorjaarsvergadering hebben we besloten om onze rekening bij de ING bank te stoppen. De reden hiervoor is dat we te weinig omzetten op deze rekening., waardoor de kosten te hoog zijn.

Er zijn nog vijf leden/vrienden die hun periodieke overschrijving via de ING/Postbank laten lopen.

Wilt u dit omzetten naar onze rekening bij de ABN/AMRO: 47.46.68.347.

Bij voorbaat mijn dank.

Germ Huizinga

Diaconie

Collecterooster oktober 2011

Mocht u niet aanwezig kunnen zijn en toch een collecte willen ondersteunen, dan vindt u tussen haakjes de rekeningnummers van de projecten.

2, 9, en 30 okt Hakuna Matata

Hakuna Matata is Swahili en betekent: geen probleem. Een optimistische naam voor de stichting die in een aantal Afrikaanse landen hulp biedt en tegelijkertijd mensen (scholen) in Nederland en Afrika met elkaar in contact brengt.

(4421899 tnv Stichting Hakuna Matata, Enschede)

16 okt Diaconie

De collecte is bestemd voor het werk van onze eigen diaconie. (3697924 tnv diaconie Rem.Gem. Twente)

23 okt DoRem dienst

Noodopvang dakloze asielzoekers Borne

De Zusters van Zenderen zetten zich in voor de noodopvang van asielzoekers die geen verblijfsvergunning hebben gekregen maar toch om verschillende redenen niet terug kunnen naar hun land van herkomst.

(309429447 tnv Noodopvang Dakloze asielzoekers, Borne)

Opbrengst collecten bijzondere doeleinden in juli 2011:

- 03 juli: €168,25 voor de Unitarische Gemeente Janosfalva;
17 juli: € 80,22 voor de Diaconie;
24 juli: €141,92 voor Terminale Thuiszorg Almelo e.o.
31 juli: € 83,55 voor de Unitarische Gemeente Janosfalva.

DoRem

Voortgang van het Burundi-project.

Als gespreksgroep voor 'duurzame ontwikkeling' blijven we het geiten/konijnen/kippen-project in Makebuko volgen, om te kunnen beoordelen of onze hulp een duurzame verbetering oplevert. Dat project was er op gericht was om de gezondheid van de mensen in het plaatsje Makebuko te verbeteren. Vanwege hun behoefte aan eiwitrijk voedsel werden ze vijf jaar geleden geholpen door geiten, konijnen en kippen te geven. Afgelopen maand vroegen we Laurent Niyonkuru, dierenarts in Breda en onze contactpersoon met de projectleiders in Burundi, om nog eens te informeren naar:

- 1- de huidige levensomstandigheden van de door de onlusten getroffen gezinnen in Makebuko,
- 2- het aantal gezinnen dat nu nog geiten of konijnen heeft en
- 3- onze zakelijke betrokkenheid bij het project; is deze voldoende, of zou het belangrijk kunnen zijn dat er iemand van de Nederlandse projectdeelnemers zou komen kijken?.

Afgelopen maand werd uit Burundi antwoord op deze vragen ontvangen:

*** Het project heeft zeker bijgedragen aan de verbetering van de levensomstandigheden van kansarme gezinnen in Makebuko.

* Van de ruim 300 geholpen gezinnen hebben 143 gezinnen nog konijnen en/of geiten en/of kippen.

Het precieze aantal van hun veestapel is nog niet bekend. Wel staat het vast dat Makebuko het beter doet dan de omringende rurale gemeenten als het om vrouwen-, kindergezondheid en scholingspercentage gaat. Dit is mede te danken aan de levensverbetering van de lokale bevolking en aan de projectvoorlichting”.

* De Twentse Doopsgzinde en Remonstrantse kerken hebben een heel belangrijke bijdrage geleverd aan het project in Makebuko. Zonder deze christelijke organisaties was het voor de stichting Reragakura alleen vrijwel onmogelijk geweest om de benodigde financiële middelen hiervoor in te zamelen.

Een bezoek van de Nederlandse projectdeelnemers (DoRem) had alleen extra kosten met zich meegebracht, maar voor het project-verloop geen toegevoegde waarde. Immers de grootste hindernissen voor het project waren en blijven voor-namelijk externe factoren, zoals de natuur (droogte, etc)”.

Als Burundi-werkgroep zijn wij van mening dat het project een duurzaam resultaat krijgt, omdat het tot een blijvende verbetering van de levensomstandigheden in Makebuko leidt en dat een groot aantal mensen in de moeilijke situatie in Makebuko nog nakomelingen van de in dit project verstrekte geiten en konijnen houdt. De kippen hebben na het uitbreken van de kippenziekte, weer gediend voor de voedsel ondersteuning.

We zitten nu in de opstartfase van het vervolgproject in Burundi. Dit project wil ondersteuning te bieden bij het opzetten van een sociaal-agrarische coöperatieve winkel in de streek van Bururi, die op enige afstand van het plaatsje Makebuko is gelegen. Het vorige project bracht aanvullende voedselvoorziening tot stand in Makebuko. Met dit vervolgproject zou een duurzame verbetering van de voedsel-toestand bereikt kunnen worden voor een bredere omgeving. Daarnaast is er de mogelijkheid van opleiding en werkverschaffing als deel van de opzet van dit project.

De coöperatieve winkel van ons tweede Burundi project kon worden opgezet door de inzet van 100 families uit de streek van de provincie Bururi. Er is een actieve persoon als directeur gevonden. Huisvesting voor de opslag van te verkopen goederen is in een bestaand gebouw mogelijk, met wat aanpassing en uitbreiding die al is tot stand gebracht. Financiële bijdragen zijn gekomen van de stichting Reragakura, van Burundese vluchtelingen in Nederland, voor een derde van de bijeengebrachte gelden. Andere bijdragen kwamen van collectes en giften van de Remonstrantse en Doopsgezinde gemeenten in Twente, de Hartstra Stichting en het agrarisch bedrijf J.Boerefijn dat zijn meelevens met een forse bijdrage vorm gaf. Al deze bijdragen zijn door NCDO daarna verdubbeld. Het totaal van de bijeengebrachte middelen is rond de € 30.000. Het zal helpen de coöperatieve winkel een goede start te geven. Verwacht wordt dat na de aanloopperiode, de centrale verkoop van dagelijks voedsel, huishoudelijke benodigdheden en gereedschap voor de landbouw, de winkel zonder hulp in stand kunnen houden.

De betrokken bevolking heeft dan een coöperatie die tussenhandelaren onnodig maakt en aanvoer centraal kan verzorgen door eigen vervoer. Er zou dan de mogelijkheid komen om enkele lokaal nodige opleidingen te geven. Dat zou de plaatselijke bedrijvigheid versterken.

Dat is van groot belang. Ondertussen zijn er als nasleep van de langdurige burgeroorlog weer berichten van toenemende kans op activiteit van rebellerende groepen.

*De werkgroep Burundi,
Eelko Bergsma, Jan van Gijssel,
Tim ter Kuile, Hans Peters*



Dit project wordt mogelijk gemaakt door een subsidie uit het programma Kleinschalige Plaatselijke Activiteiten (KPA)

Dit programma is tot stand gekomen met financiering van de minister van Ontwikkelingssamenwerking.

Inloopbijeenkomst

Het Netwerk Palliatieve Zorg Noordwest-Twente organiseert voor mensen die zelf of



in hun omgeving te maken hebben (gehad) met een ziekte waarvoor geen herstel meer mogelijk is maandelijks inloopbijeenkomsten.

Datum: maandag 3 oktober

Thema: Creatieve Therapier, Wat is dat?

Lezing door: Emelie Nillessen Vaktherapeut Beeldend

Plaats: Het Noabershoes in Almelo, ingang Holtjesstraat.

Het café is open vanaf 19.00 uur en het programma begint om 19.30 uur

Deelname is kosteloos en geheel vrijblijvend.

-----Adressen kerkgebouwen-----

Remonstrantse Gemeente Twente in Hengelo:
Woltersweg 11, 7552 DA Hengelo. Tel.: 074 - 291 82 49.

Doopsgezinde Gemeente Twente Zuid-Oost :
in Enschede: Wooldrikshoekweg 41, tel.: 053 - 431 90 84.
in Borne: Ennekerdijk 31.

Doopsgezinde Gemeente Almelo:
in Almelo: Grotestraat 57, tel.: 0546 - 81 86 16.

Agenda

datum	onderwerp	tijd
oktober 2011		
do 06 okt.	DoRem Duurzame Samenleving	10.00 u.
do 06 okt.	Cursus 'Inleiding Spinoza'	10.00 - 11.30 u.
do 06 okt.	Liturgiecommissie	15.30 u.
do 06 okt.	Lezing 'Extreem gedrag (pag. 3)	19.30 u.
vr. 07 okt.	Contactledenvergadering	9.30 u.
vr. 07 okt.	Cantorij	16.00 - 17.00 u.
di. 11 okt.	Gesprekskring 'Onze Vader'	10.00 - 11.30 u. 20.00 - 21.30 u.
wo 12 okt.	Vrouwenkring Enschede	14.00 - 16.00 u.
do 13 okt.	Cursus 'Inleiding Spinoza'	10.00 - 11.30 u.
vr. 14 okt.	Cantorij	16.00 - 17.00 u.
vr. 14 okt.	Lezing 'Kerk als contrasterende gemeenschap' (pag.3)	19.30 u.
do 20 okt.	Cursus 'Denken over God'	20.00 - 21.30 u.
vr. 21 okt.	Cursus 'Denken over God'	14.00 - 15.30 u.
vr. 21 okt.	Cantorij	16.00 - 17.00 u.
wo 26 okt.	Verspreiden Passant	11.00 - 11.30 u.
do 27 okt.	Diaconie	10.00 u.
do 27 okt.	Jongste Vrouwenkring t.h.v. mw. Marijke Bazuin	14.00 u.
do 28 okt.	Cursus 'Denken over God'	20.00 - 21.30 u.
vr. 28 okt.	Cursus 'Denken over God'	14.00 - 15.30 u.
vr. 28 okt.	Cantorij	16.00 - 17.00 u.
november		
di. 01 nov.	Gesprekskring 'Onze Vader'	10.00 - 11.30 u. 20.00 - 21.30 u.
do 03 nov.	DoRem Duurzame Samenleving	10.00 u.
do 03 nov.	Cursus 'Inleiding Spinoza'	10.00 - 11.30 u.
do 03 nov.	Liturgiecommissie	15.30 u.

-----Auto-ophaaldienst-----

Hengelo:

Fam.Z. Knol tel.: 074 - 247 06 37
Dhr. B. Dijkhuis tel.: 074 - 243 72 36

Enschede:

Dhr. A.J. Ingen Housz tel.: 053 - 435 19 02

Bloemen uit de dienst:

Mw. G. Knol (z.knol@kpnmail.nl) tel.: 074 - 247 06 37

diensten

10.15 uur

adressen

Datum predikant liturg | bloemen

Oktober 2011

02 okt. Ds. S. Bouman, Groningen
Rem-dienst in Hengelo
Verteluur
Mw. T. Staring |
Mw. Boonstra
organist: P. Kuiper

09 okt. Dr. T.R. Barnard, Barendrecht
Rem-dienst in Hengelo
Mw. J. de Pater |
Mw. Douwes Dekker
organist: P. Kuiper

16 okt. Ds. F. Knoppers
Rem-dienst in Hengelo
Verteluur
Mw. N. Korstanje |
Mw. de Widt / Mw. Kolvoort
organist: P. Kuiper

23 okt. Mw. ds. C. Borgers
DoRem-dienst in Hengelo
Verteluur
- |
Mw. Vervoort
organist: P. Kuiper

30 okt. Mw. ds. Y. Poppinga, Amsterdam
Rem-dienst in Hengelo
Mw. J. de Pater |
Mw. Hissink
organist: P. Kuiper

November 2011

06 nov. Ds. F. Knoppers
Rem-dienst in Hengelo
Gedachtenis zondag
Mw. T. Staring |
Mw. Romondt
organist: D. Vallenduuk

13 nov. Mw. ds. G.A. de Vries, Bussum
Rem-dienst in Hengelo
Verteluur, Nagesprek
Mw. N. Korstanje |
Mw. Bierenga
organist: D. Vallenduuk

20 nov. Ds. F. Knoppers
Rem-dienst in Hengelo
Laatste zondag kerkelijk jaar
Nagesprek
Hr. H. Martinus |
Mw. Bonebakker
organist: D. Vallenduuk

27 nov. Ds. F. Knoppers
Rem-dienst in Hengelo
Eerste Advent; Avondmaal
Nagesprek, Verteluur
Mw. T. Staring |
Mw. Craandijk
organist: D. Vallenduuk

Predikant:

Ds. F. Knoppers,
p/a Tesinkweg 40, 7548 PH Boekelo.
Tel.: 055-578 68 18 of 06 22 13 56 13
Bij voorkeur 's morgens tussen 8.00 - 9.00 uur;
maandag liever niet.

Kerkenraad

voorzitter

Mw. R. Spruit-de Nooij, Drienerparkweg 3,
7552 DA Hengelo, tel. 074 - 243 47 93;
e-mail: ria.spruit@hetnet.nl

secretaris

Mw. M.M. van Waveren-Kemp p/a Woltersweg 11,
7552 DA Hengelo, tel. 0546 - 82 38 36;
e-mail: waverenmarianne@gmail.com

penningmeester

Dhr. G. Huizinga p/a Woltersweg 11,
7552 DA Hengelo, tel. 074 - 291 13 95.
e-mail: germ.huizinga@home.nl

Betalingen:

Bank: ABN-AMRO rek.: 47.46.68.347.
t.n.v.: Rem.Gemeente Twente.

Ledenadministratie

Mw. J.J. Van Gijssel, Mensinkweg 56a,
7442 TE Nijverdal. tel.: 0548 - 61 76 54
e-mail: gijbox@hetnet.nl

Diaconie

Mw. J.J.E. Touw-ter Kuile, Nieuwe Grensweg 160,
7552 PA Hengelo, tel. 074 - 291 37 03;
e-mail: j.touwtk@hetnet.nl
Postgiro: 3697924: Diaconie Rem.Gemeente
Twente.

Kerkgebouw

Woltersweg 11, 7552 DA Hengelo.

Koster

Dhr. J. Lotgerink Bruinenberg, Woltersweg 9
7552 DA Hengelo, tel. 074 - 291 82 49.

Redactie

Mw. A. Kampinga en mw. D. de Lange,
Redactie-adres: Meester de Wolfplein 2,
7548 AJ Enschede/Boekelo,
tel. 053 - 428 31 19; e-mail: passant@hetnet.nl

Inleveren kopij uiterlijk:

vrijdag 14 oktober 2011

www.remonstranten.org/twente

